

—

162__90

Depth gauges. Specifications

39 3330

01.01.91

1. .

1.1. - (.1);

- (.2);

- (.3).

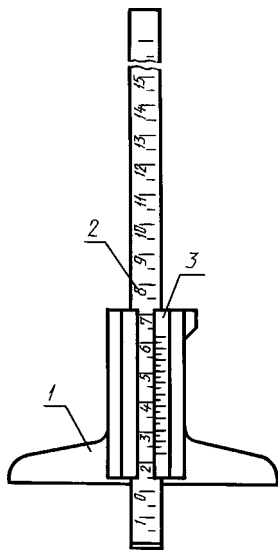

1— ; 2— ; 3—
.1

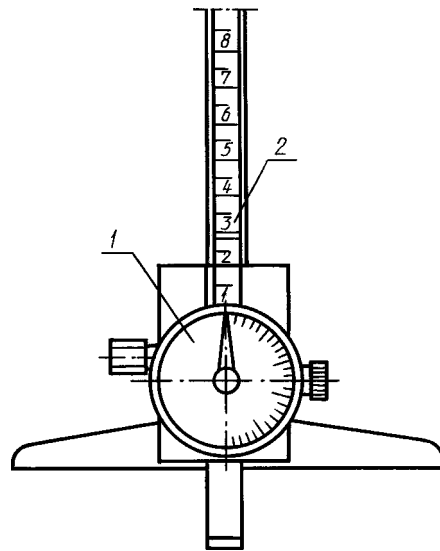

1— ; 2—
.2

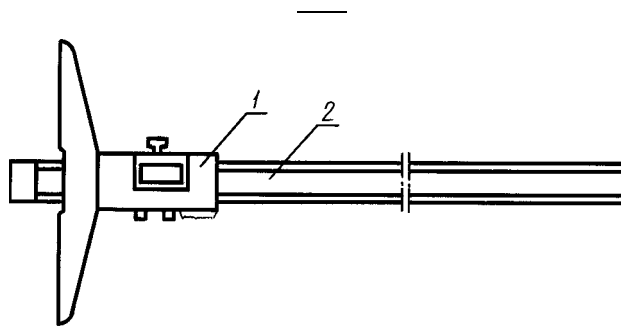

1 — цифровое отсчетное устройство; 2 — штанга

. 3

. 1—3

1.2.

. 1.

1

0-160	0,05	0,02	0,01	120
0-200				
0-250				
0-300		0,05		
0-400				
0-630	0,10			175
0-1000				

0—630

0,05 :

-630—0,05 162

0—250

0,02 :

-250—0,02 162

0—200

0,01 :

-200—0,01 162

1.3.

1.4.

9; 19; 39 —

0,1 ;

19; 39 —

0,05 .

1.5.

1.6. -

()

1.7. -

0,5 / .

1.8. -

1,0 .

1000

2.

2.1.

2.2.

80 %

25°

(20+10) °

.2.

2

	(±)				
	0,05		0,02	0,05	0,01
100	0,05	0,05	0,03	0,05	0,03
. 100 » 200					
» 200 » 300			0,04		0,04
» 300 » 400	0,10	0,10			
» 400 » 600					
» 600 » 800			—	—	—
» 800 » 1000	0,15				

.2,

2.3.

0,004 .

2.4.

—0,006 ,

—0,005 .

0,2

2.5.

2.6.

2.7.

3882).

(

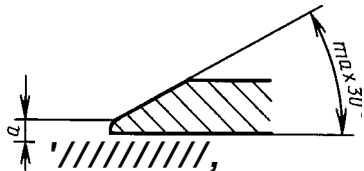

2.8.

2.9.

2.9.1.

. 4.

30 HRC₃.

2

()

—

—

—

2.9.2.

0,25

0,05

—

0,30

0,1
2.9.3.

— 0,08—0,20 ;

0,03

0,05 ; 0,05

0,1

2.10.

()

2.10.1.

1

2.10.2.

0,15—0,25

0,05

2.10.3.

0,8

0,15—0,20

0,7

2.10.4.

2.11.

2.11.1.

4

2.11.2.

2.12.

59 HRC ;

2.13.

51,5 HRC₃.

2789:

— Ra<0,08 ;

— Ra<0,16

2.14.

(

)

2.15.

2.16.

2.17.

— 30000

*/₃

2.18.

6000

;

9000

. 2.2 () 2.6.

2.19.

5

2.20.

2,0 ;

—

2,5

—

1,5 ;

. 2.2 () 2.6 , -

2.21. — 4 . 4 — 2 , -

2.22. 2 4

2.23. 2.601.

2.24. 2.24.1. ;

2.24.2. — 13762. ;

2.25. 2.25.1. —

9.014. 2.25.2. , 400

13762.

3.

3.1. -

3.2. — 8.001 8.383.

3.3. . 1.5; 1.6; 1.7; 2.2-2.6; 2.9.2; 2.10.3; 2.10.4; 2.13; 2.16; 2.23-2.24.2; 2.25.2.

3.4. 3 -

. 2.17—2.22. -

3.5. (. 2.17—2.22) 27.410 3 -

4.

4.1. — 965 2196.

4.2. 30 / 2 80—120 , 15000.

. 2.

4.3. 20—40 / 100 .

(95+3) % : (35+5) ° . (50+3) ° , (50+3) °

— 2 .
.2.

2 .

5.

— 13762.

6.

40°

— 80 %

25° .

10

7.

— 18

- 1.
- 2.
- 3.
- 4.
- 5.
- 6.
- 7.
- 8.
- 9.

(. . .) .

*

*

*

(. . .)*

*

*

*

162-90

1.

2.

25.01.90 86

3.

704—77, 708—77, 1309—78

4.

162-80

5.

-

2.601-95	2.23
8.001-80	3.2
8.383-80	3.2
9.014-78	2.25.1
27.410-87	3.5
2789-73	2.13
3882-74	2.7
13762-86	2.24.2; 2.25.2; .5
965	4.1
2196-92	4.1

6.

5—94

-

, ____ (11-12—94)

7.

. 2001 .

. . 02354 14.07.2000. 13.06.2001. 09.07.2001. . . .0.93. - . .0.70.
87 . 1403. .264.
, 107076, , ., 14.